

技术要求:

- 1' 表面整洁光滑, 无铸造沙眼;
- 2' 未注圆角R0.5, 未注斜度1°, 未注公差按GB6414-86-CT6;
- 3' 壳体能承受15MPa 压力, 保持1分钟不漏水
- 4' 内腔去毛刺, 喷防腐漆(铝色).

标记	数量	分区	更改文件号	签名	年月日
设计			标准件		
审核					
工艺			标准		

表面处理		喷漆	
ADC12		BP15C/D-2	
		BP15C/D	
图样标记	数量	比例	
审核			
工艺			
禹州市长河铸三和金属铸件厂			

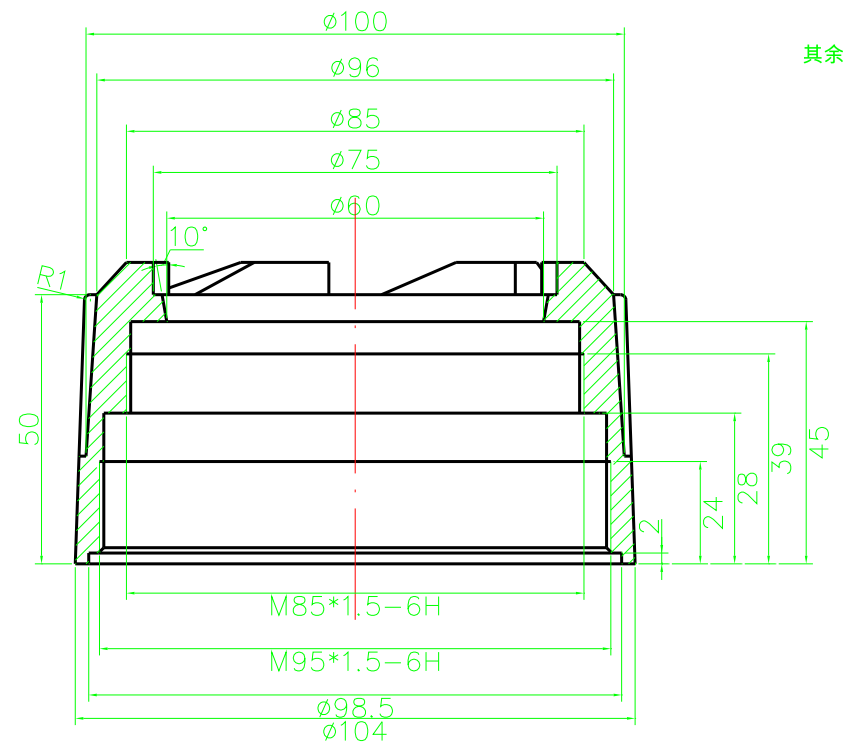
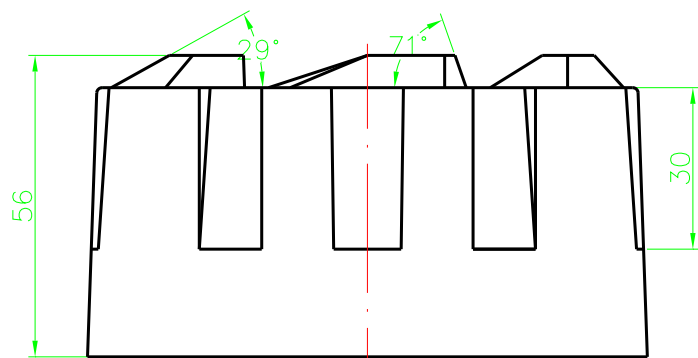

其余 $\sqrt[6.3]{}$

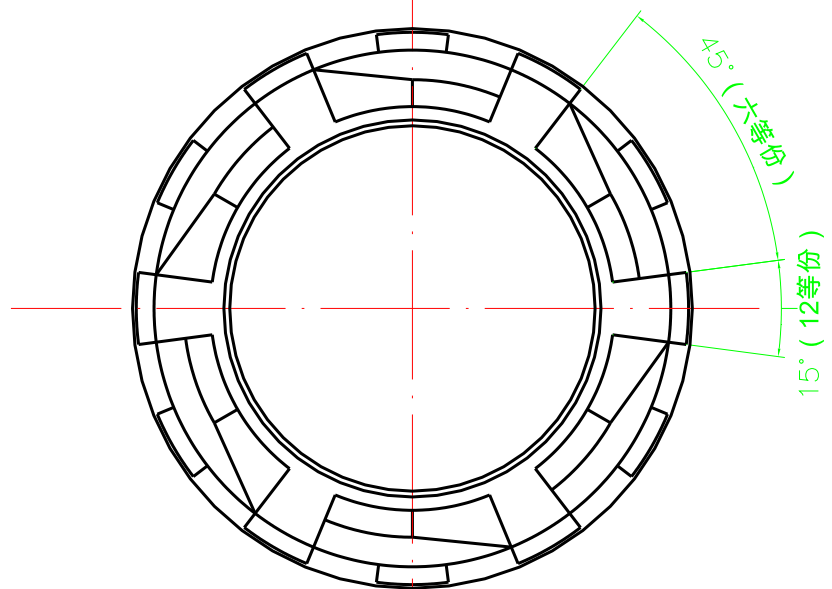

技术要求：

- 1' 表面整洁光滑，无铸造沙眼；
- 2' 未注圆角R0.5，未注斜度1°，未注公差按GB6414-86-CT6；
- 3' 壳体能承受10kg/cm²压力，保持1分钟不漏水
- 4' 内腔去毛刺，喷防腐漆(铝色)。

						表面处理			喷塑		
						ADC12			B89-015-01-04		
									BP15C 显示盖		
标记	数量	分区	更改文件号	签名	年月日						
设计			标准化			审核标记			数量		
审核						比例					
工艺			制造			共			张		
						禹州市长河镇三和金属壳体厂					

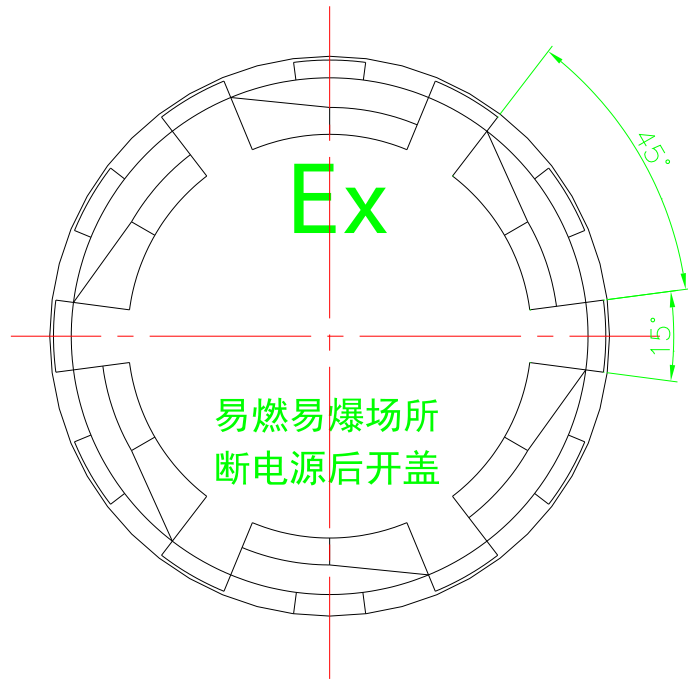
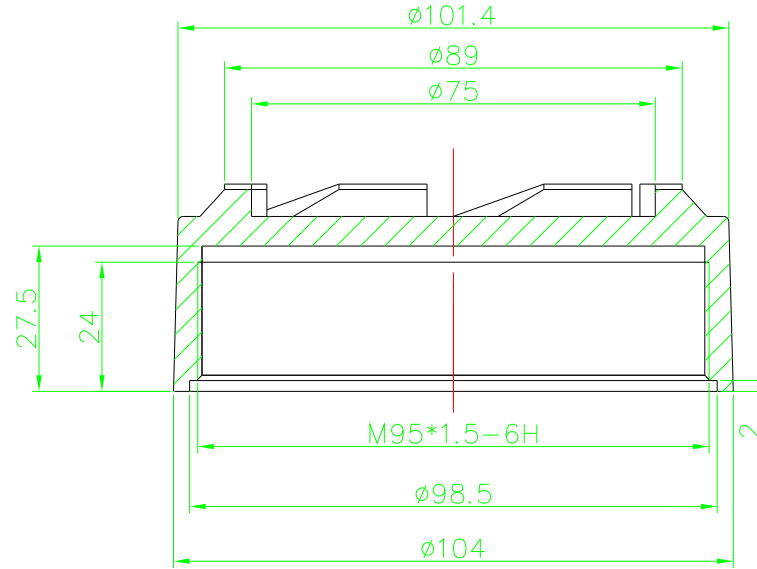
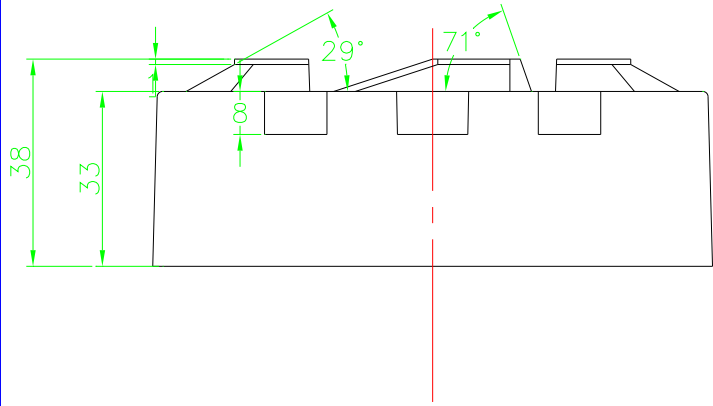

技术要求：

- 1' 表面整洁光滑，无铸造沙眼；
- 2' 未注圆角R0.5，未注斜度1°，未注公差按GB6414-86-CT6；
- 3' 壳体能承受10kg/cm 压力，保持1分钟不漏水
- 4' 内腔去毛刺，喷防腐漆(铝色)。

					表面处理		喷塑	
					ADC12		BP15C-3	
							BP15C/D	
标记	数量	分区	更改文件号	签名	年月日	审核标记	数量	比例
设计			标准件					
审核								
工艺			标准			共	张	第
						禹州市长河铸三和金属壳体厂		